

KONICA MINOLTA

AccurioLabel 230

**PROFITABLE
PRODUKTION IN
KLEINSERIEN**
RETHINK LABEL PRINTING

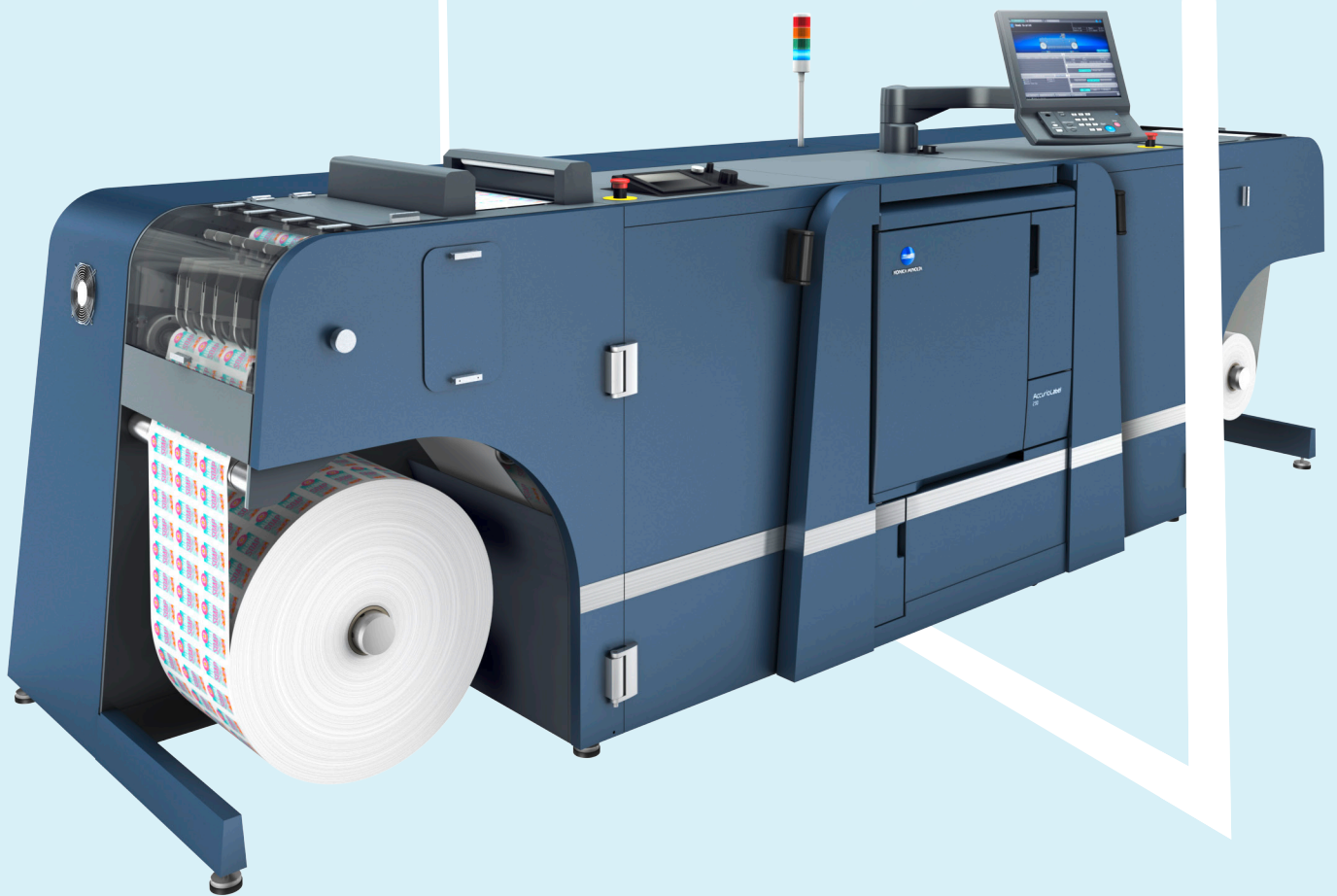

Giving Shape to Ideas

HERVORRAGENDE PRODUKTIVITÄT & BRILLANTE BILDQUALITÄT

EINFÜHRUNG DER AccurioLabel 230 VON KONICA MINOLTA

Etikettenverarbeiter und Akzidenzdrucker sehen sich mit einer steigenden Anzahl von Druckaufträgen für kleine bis mittlere Auflagen konfrontiert, von denen erwartet wird, dass sie in immer kürzeren Verarbeitungszeiten produzieren. Im konventionellen Flexo- und Offsetdruck ist es kaum möglich, solche Aufträge wirtschaftlich zu produzieren. Dank der Flexibilität des Digitaldrucks lassen sie sich jedoch leicht und effizient verarbeiten.

Das AccurioLabel 230 ist ideal für professionelle Druckdienstleister, die das Volumen von konventionellen Druckmaschinen auf Digital umstellen möchten oder eine ergänzende Lösung suchen, um Aufträge von anderen Digitaldruckmaschinen auszugleichen. Sie ist die Antwort auf die Reduzierung von Auflagen, kürzere Lieferzeiten, Personalisierung und

Versionierung sowie auf die Produktion von On-Demand-Druckauflagen. Die AccurioLabel 230 bietet hervorragende Produktivität, brillante Bildqualität und überraschende Benutzerfreundlichkeit und ist damit das perfekte Werkzeug, um in neue Märkte zu diversifizieren und in Verbindung mit bestehenden analogen Maschinen zu nutzen.



MARKT-TRENDS

WACHSTUMSMARKT: DIGITAL ERÖBERT WEITER DEN ETIKETTENDRUCKMARKT

Der Etikettendruckmarkt gilt als eines der Marktsegmente, das in Zukunft wachsen wird. Neueren Umfragen zufolge sind mehr als 25% der weltweit installierten neuen, schmalbahnigen Etikettendruckmaschinen digital.

Im Jahr 2012 betrug der Markt für den Etikettendruck 27,72 Milliarden US-Dollar und wird bis 2022 auf 45,22 Milliarden US-Dollar mit einem Wachstum von 63% steigen.

GLOBALER MARKT FÜR BEDRUCKTE ETIKETTEN 2009-2022 VERDOPPELUNG DER MARKTGRÖSSE

Gesamtvolumen der gedruckten Etiketten (Trillionen A4 Drucke)

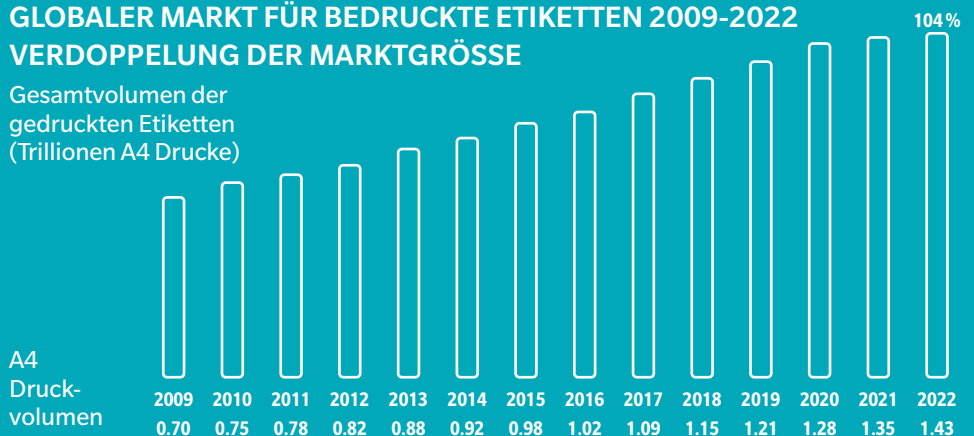

Quelle: Die Zukunft des Etikettendrucks bis 2022, Smithers Pira

MARKTANTEIL DES DIGITALEN ETIKETTENDRUCKS

Quelle: Investitionen in Wachstum und Rentabilität WP, Label & Labeling Consultancy, 2016

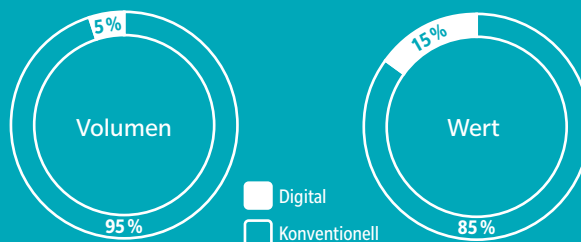

DEUTLICH PROFITABLER ALS DER KONVENTIONELLE DRUCK

Der globale Markt für digital gedruckte Etiketten **wächst mehr als 15% pro Jahr.**

2020 werden **40%** der weltweiten Installationen von Schmalbahnetikettendrucker digital sein.

50% der Etiketten-Produzenten verwenden digitale Druckmaschinen.

HERVORRAGENDE QUALITÄT

Auflösung auf Augenhöhe mit Offset

- Eine hervorragende Auflösung von 1'200 dpi x 8 Bit sorgt für ein hochpräzises Finish.

Erkennung der Zuführgeschwindigkeit

- Ausgestattet mit einem Geschwindigkeitsdetektor erkennt die AccurioLabel 230 die Geschwindigkeit der Materialzufuhr und gewährleistet eine hochpräzise Druckregistrierung.

Bahnreinigungssystem

- Das Bahnreinigungssystem hilft Staub oder kleine Partikel zu entfernen, die die Druckqualität beeinträchtigen können.

Farbkonsistenz

- Bilddichtekontrolltechnologie
- Fortschrittliche Farbmanagement-Tools

HOHE PRODUKTIVITÄT

Druckgeschwindigkeit

- Die AccurioLabel 230 druckt mit einer maximalen Geschwindigkeit von 23,4 m/min.
- Die meisten Haftpapiere und -folien (PP, PET, YUPO) können mit maximaler Geschwindigkeit bedruckt werden (120 - 160µm Dicke).

Aufwärmzeit

- Keine Wartezeit zwischen den Aufträgen
- Minimierung der Papierverschwendung und Verbesserung der Rentabilität

Einfache Ausrichtung der Papierbahn

- Die AccurioLabel 230 verfügt über Bahnführungen sowohl am Ab- als auch am Aufwickler für eine optimale und genaue Zuführung der Materialien



**IHRE VORTEILE MIT DER
AccurioLabel 230**
RETHINK LABEL PRINTING

DRUCKAUFTRAGSVIELFALT

Überdrucken

- Mit seinem Überdruckungs-kit kann die AccurioLabel 230 auf vorgedruckte Materialien drucken.

Zwei verschiedene Papierbreiten

- Die AccurioLabel 230 kann durch den Austausch von Schlüsselkomponenten auf zwei verschiedene Papierbreiten zwischen 250 und 330 mm eingestellt werden.

JDF/JMF

- Die AccurioLabel 230 ist JDF/JMF-kompatibel.

EINFACHE BEDIENUNG

- Die Wartungsarbeiten an der AccurioLabel 230 sind einfach und können in sehr kurzer Zeit durchgeführt werden.
- Zeitaufwändige Aufgaben an analogen Maschinen, wie z.B. Farbanpassungen, lassen sich mit dieser Digitaldruckmaschine schnell und einfach erledigen.
- Die Bedienung ist intuitiv, da die Anweisungen auf dem Bildschirm befolgt werden; eine umfangreiche Anwenderschulung ist nicht erforderlich.
- Der Bediener hat mehr Zeit und ermöglicht es ihm, andere Aufgaben auszuführen.

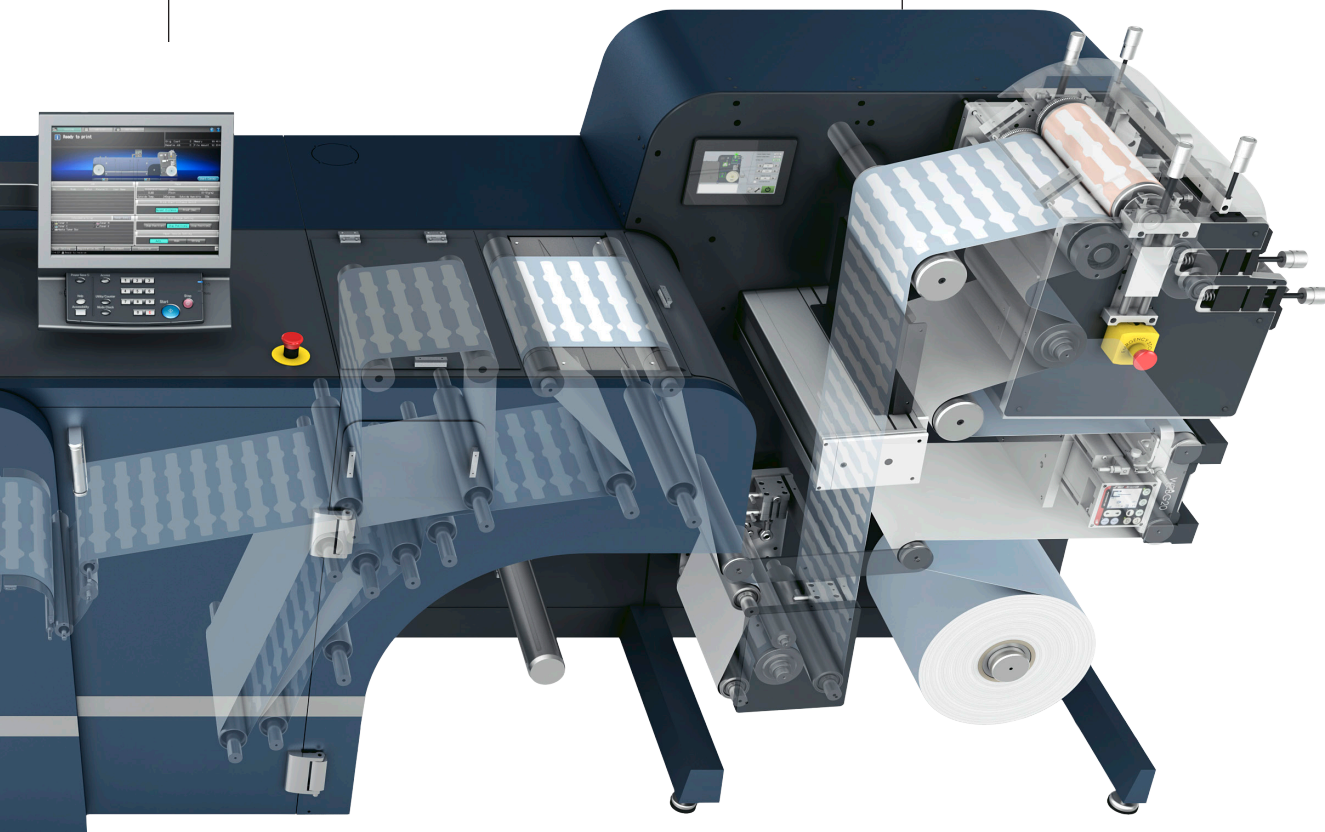

HOHE MEDIENKOMPATIBILITÄT

- Keine Vorbeschichtung der Materialien erforderlich
- Es werden keine speziellen Materialien benötigt

TYPISCHE ANWENDUNGEN

ETIKETTEN-SUBSTRATE

Glänzendes oder mattes Haftpapier, YUPO, PET, PP.
Eine erweiterte Liste der unterstützten Substrate der wichtigsten Anbieter von selbstklebenden Materialien wird mit dem Kauf der AccurioLabel 230 bereitgestellt.



GETRÄNKE

Erstellen Sie personalisierte und einzigartige Getränke-Etiketten.



NAHRUNG

Für Nahrung-Verpackungsetiketten in kleiner bis mittleren Auflage.



WEINE & SPIRITUOSEN

Kreieren Sie auffällige Etiketten für Weine und Spirituosen, indem Sie eine hohe Qualität auf unbehandelten strukturierten Papieren erzielen.



KOSMETIK

Eigenmarkenprodukte können mit kreativen Etiketten versehen werden.



HAUSHALT

Ermöglicht die einfache Produktion verschiedener Versionen desselben Etiketts.



INDUSTRIE

Für GHS-Etiketten, chemische Produkte, Identifikation etc.

AccurioPro Label Impose

RETHINK LABEL PRINTING

AUTOMATISIERTER ETIKETTENDRUCK

Die AccurioPro Label Impose Software bietet die perfekte Lösung für eine optimierte Mediennutzung und vermeidet die Verschwendung von Etikettenmaterialien. Die Anwendung bietet dem Bediener eine einfache und intuitive Benutzeroberfläche, mit der er Etiketten-Druckaufträge automatisch ausschicken und für den Druck vorbereiten kann. Darüber hinaus können Anwender auch PDFs als Grundlage für die Erstellung der benötigten Schneidwerkzeuge oder anderer Veredelungsprozesse drucken.

AccurioPro Label Impose besticht durch seinen PDF-basierten Workflow und seinen grosszügigen Funktionsumfang, so dass der Bediener viele Aufgaben der Druckvorstufe von einem zentralen Leitstand aus erledigen kann. Die Software arbeitet nahtlos mit dem AccurioLabel 230 zusammen und ergänzt perfekt die Etikettenpresse von Konica Minolta.

Die wichtigsten Vorteile:

- Automatische Erstellung von Etikettenwiederholungen
- Umgang mit variablen Dateninhalten
- Einstellbarer Abstand zwischen den Elementen
- Hinzufügen von Standard- und benutzerdefinierten Schnittmarken
- Platzierung von unterschiedlichen Druckprojekten auf einem gemeinsamen Papierbogen
- Vorbereitung für Stanz- und Nachbearbeitungswerkzeuge



AccurioPro
LabelImpose

TECHNISCHE DATEN

RETHINK LABEL PRINTING

System-Spezifikationen

Technologie	Trockentoner Elektrofotografie
Auflösung	1'200 x 1'200 dpi x 8 bit 1'200 x 3'600 dpi äquivalent
Papierformat	250 mm bis 330 mm
Max. bedruckbare Fläche	1'195 x 320 mm
Max. bedruckbare Breite	320 mm
Grammatur / Substratdicke	81 to 256 g/m ²
Substrat-Typ	Paper, YUPO, PP, PET
Druckgeschwindigkeit	23,4 m/min., 18,9 m/min., 13,5 m/min., 9,45 m/min. Die Geschwindigkeit hängt vom Papiertyp ab (Standard 23,4 m/min)
Dimensionen (B x T x H)	3'869 x 1'141 x 1'478 mm
Gewicht	942 kg
Bahnführung	Integriertes Bahnführungssystem (BST) am Ab- und Aufwickler
Weiterverarbeitung	Möglichkeit, ausgewählte Finishing-Geräte zu verbinden

Controller

Interner Konica Minolta Controller IC-605B

- Die Unterstützung und Verfügbarkeit der aufgeführten Spezifikationen und Funktionalitäten variiert je nach Betriebssystem, Anwendung und Netzwerkprotokoll sowie Netzwerk- und Systemkonfiguration.
- Die tatsächliche Lebensdauer der einzelnen Verbrauchsmaterialien hängt von der Verwendung und anderen Druckvariablen ab, einschließlich Abdeckung, Größe, Materialtyp, Umgebungstemperatur und Luftfeuchtigkeit.
- Die Spezifikationen basieren auf den zum Zeitpunkt der Drucklegung verfügbaren Informationen und können ohne Vorankündigung geändert werden.
- Konica Minolta garantiert nicht, dass die genannten Spezifikationen fehlerfrei sind.
- Alle Marken- und Produktnamen können eingetragene Marken oder Marken ihrer jeweiligen Inhaber sein und werden hiermit anerkannt.

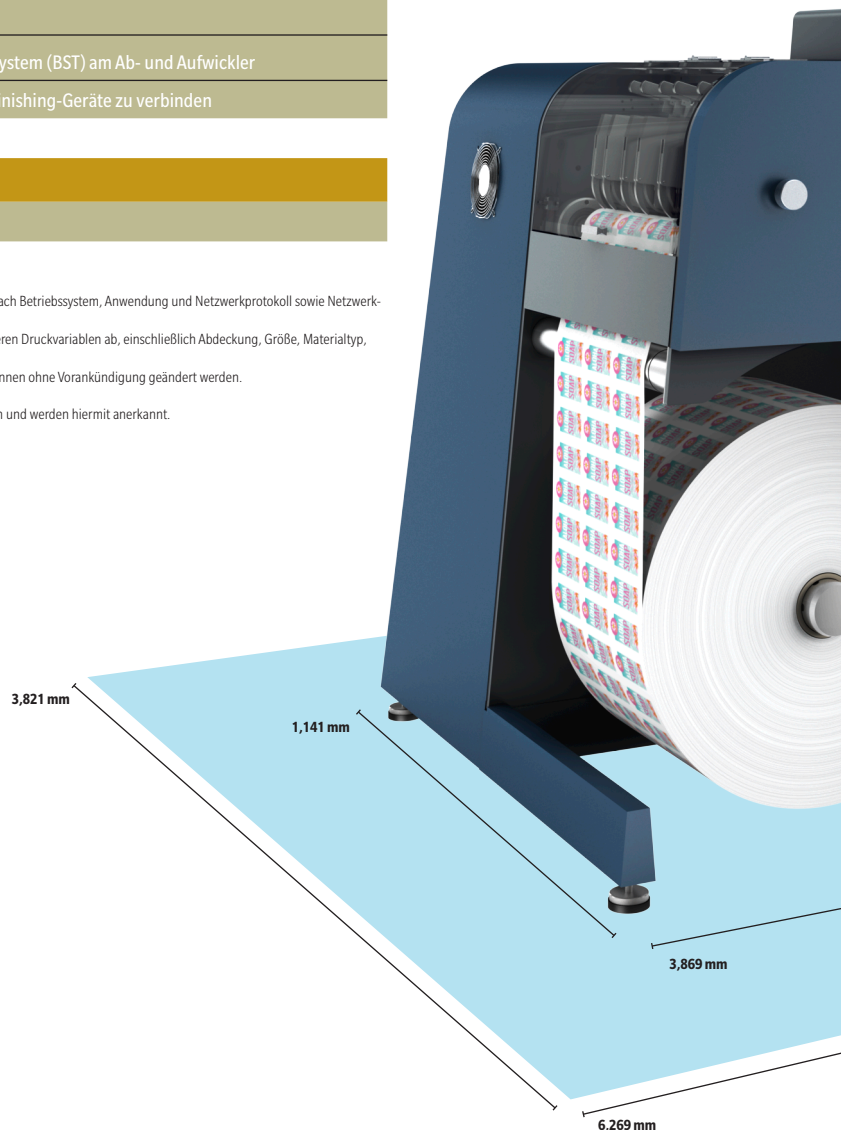

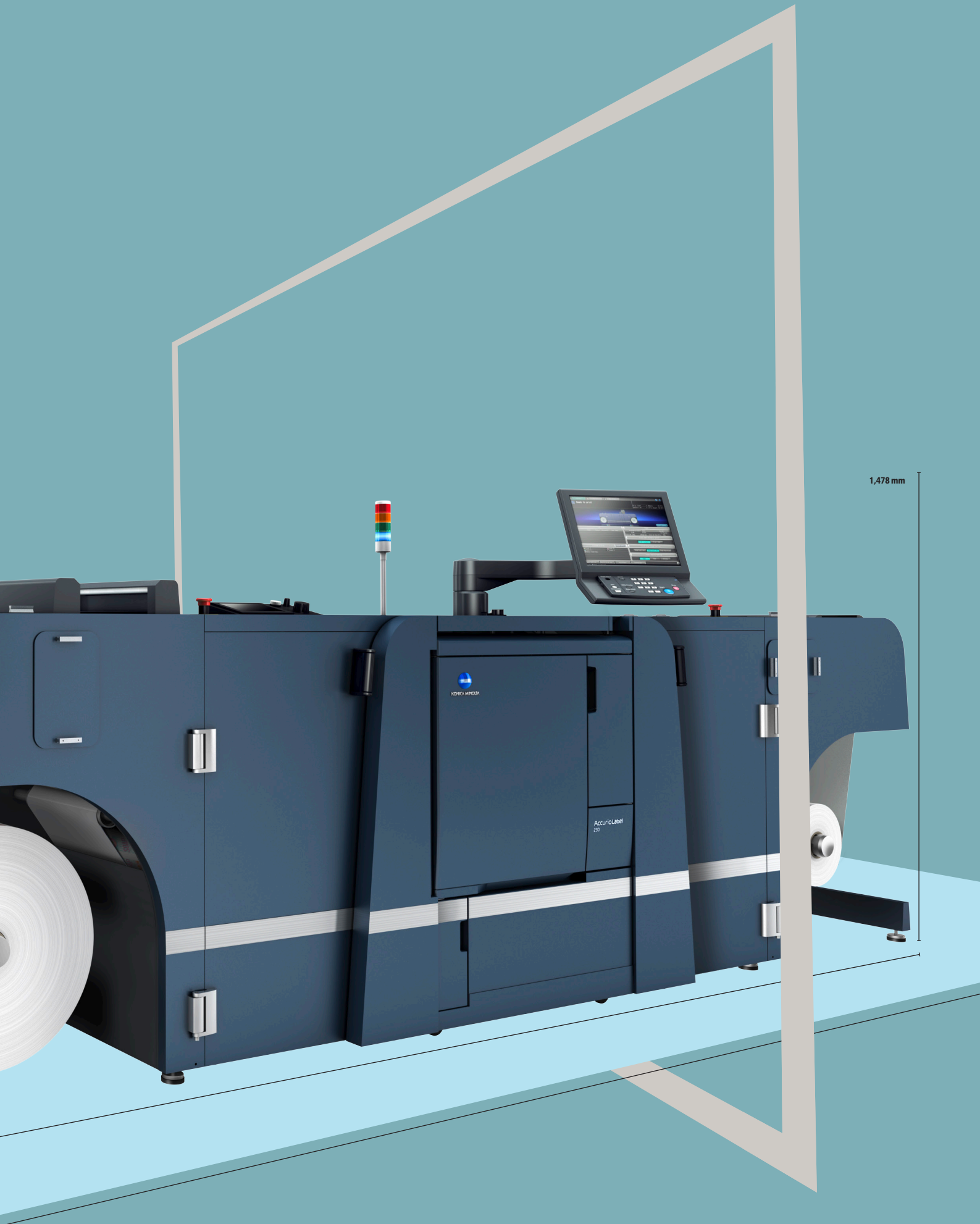

1,478 mm

10 GUTE GRÜNDE

für den Wechsel von einem analogen Workflow auf den digitalen Etikettendruck mit der AccurioLabel 230.



1. PERSONALISIERUNG

Mit der AccurioLabel 230 von Konica Minolta können Sie variable Bilder und Texte drucken. Stellen Sie sich die vielen Möglichkeiten vor, wie der personalisierte Etikettendruck Ihrem Unternehmen helfen kann.



2. HANDLE MULTIPLE SKUS

Short runs of different labels are easy and quick to run, with no additional prep-time and make-ready. Short-run printing can be more effective and profitable.



3. DURCHLAUFZEITEN VERKÜRZEN

Ohne Rüstzeit in der Druckvorstufe können personalisierte Etiketten ohne Verzögerung mit dem Drucken beginnen.



4. KOSTEN SENKEN

Weniger Ausschuss, kein Plattenverbrauch, minimaler Personalaufwand - das alles führt zu niedrigeren Betriebskosten und erhöhter Rentabilität.



5. MINIMALER PLATZBEDARF

Die AccurioLabel 230 ist ein kompakter digitaler Etikettendrucker mit nur 366 cm Abstand zwischen Abwickler und Aufwickler, so dass sie sich in engste Räume auf Ihrer Produktionsfläche einfügt.



6. VERBESSERTE KONSISTENZ

Die vollständige Farbmanagement-Steuerung stellt die Konsistenz über das gesamte Substrat vom Anfang bis zum Ende Ihres gesamten Druckauftrags sicher.



7. VEREINFACHEN SIE IHREN BETRIEB

Die digitale Steuerung ist viel einfacher als bei herkömmlichen analogen Systemen. Sie können Ihre Aufträge direkt über das Touchscreen-Bedienfeld in die Warteschlange stellen, wodurch Nachdrucke schneller und kostengünstiger werden.



8. ERGÄNZEND ZU IHREN BESTEHENDEN DRUCKERN

Die AccurioLabel 230 ergänzt perfekt Ihren analogen und digitalen Produktionsablauf und ermöglicht es Ihnen, kleine Auflagen von analog auf digital umzustellen.



9. EINFACHER AUSTAUSCH DES DRUCKMATERIALS

Die Substrate können einfach gewechselt werden, indem ein Substrat auf das andere gespeist wird. Alle Einstellungen werden in der Druckmaschinensteuerung gespeichert.



10. INNOVATIONEN IN DER DIGITALEN PRODUKTION

Durch eine Partnerschaft mit Konica Minolta, greifen Sie auf 100 Jahre Erfahrung in der optischen und drucktechnischen Industrie zurück.



PROKOM – VERBINDEN SIE SICH MIT BRANCHENPROFIS

RETHINK LABEL PRINTING

GEWINNEN SIE WERTVOLLE EINBLICKE

Konica Minolta ist stolzer Unterstützer des unabhängigen Anwenderverbandes PROKOM, der seinen Mitgliedern die Möglichkeit bietet, sich mit Branchenprofis zu vernetzen und wertvolle Erfahrungen zu sammeln.

Strukturierte Lernprogramme unterstützen alle Bereiche Ihres Unternehmens. Von der Geschäftsplanung über die Verkaufs- und Marketingberatung haben Sie die Möglichkeit, sich mit dem PROKOM-Team zu vernetzen und Sie mit Unternehmen in ganz Europa und Nordamerika zu verbinden.

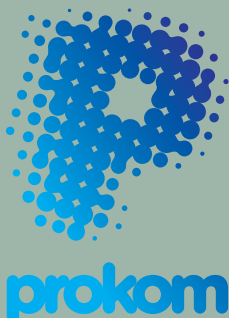

Für weitere Informationen besuchen Sie bitte: www.prokom.org

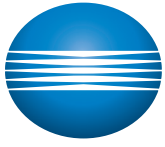

KONICA MINOLTA